

**NIEUW**  
*Handzender HSE 2 BS*  
*in zeven kleuren en zes decors*

 **BiSecur**



# Aandrijvingen voor garagedeuren en inrithekken

Compatibele oplossingen van de No.1 in Europa







Hörmann merkkwaliteit	4
Hörmann radiosysteem BiSecur	6
Kwaliteitskenmerken garagedeuraandrijvingen	10
Garagedeuraandrijving SupraMatic	12
Garagedeuraandrijving ProMatic	14
Automatische garagedeurvergrendeling	16
Kwaliteitskenmerken inrithekaandrijvingen	18
Draaihekaandrijving RotaMatic	20
Draaihekaandrijving DTU 250	22
Draaihekaandrijving DTH 700	23
Schuifhekaandrijving LineaMatic	24
Schuifhekaandrijving STA 400	25
Toebehoren	26
Maten en inbouwgegevens	38
Hörmann productassortiment	47

Meer informatie over aandrijvingen voor garagedeuren en inrithekken en andere kwaliteitsproducten van Hörmann: [www.hormann.com](http://www.hormann.com).

De afgebeelde deuren zijn gedeeltelijk voorzien van speciale uitrustingen en komen daardoor niet altijd overeen met de standaarduitvoering.

De afgebeelde kleuren en uitvoeringen zijn om druktechnische redenen niet kleurbindend.

Door de auteurswet beschermd. Gehele of gedeeltelijke nadruk is zonder onze toestemming niet toegestaan. Wijzigingen onder voorbehoud.

# Hörmann merkkwaliteit

Toekomstgericht en betrouwbaar



**„Een goede naam moet men verdienen.”** (August Hörmann)

Geheel in de zin van de stichter van het bedrijf is het merk Hörmann actueel een echte kwaliteitsbelofte. De familieonderneming is met meer dan 75 jaar ervaring in de deur- en aandrijvingsconstructie en met meer dan 20 miljoen verkochte deuren en aandrijvingen tot marktleider en de No.1 in Europa geworden.

Dat geeft u een goed gevoel bij de aankoop van een Hörmann aandrijving.



## Kwaliteit uit Duitsland

Alle garagedeur- en aandrijvingcomponenten worden bij Hörmann zelf ontwikkeld en geproduceerd. Ze zijn compleet op elkaar afgestemd en voor uw veiligheid door onafhankelijke, erkende instituten getest en gecertificeerd.

Ze worden volgens het kwaliteitsmanagementsysteem DIN ISO 9001 in Duitsland geproduceerd en voldoen aan alle eisen van de Europese Norm 13241-1. Daarnaast werken onze hooggekwalificeerde medewerkers continu aan nieuwe producten, verdere ontwikkelingen en detailverbeteringen. Zo ontstaan patenten en een exclusieve marktpositie.



## Deur- en hekaandrijvingen voor generaties

Duurtesten onder reële omstandigheden zorgen voor geperfectioneerde serieproducten met Hörmann kwaliteit. Hierdoor en dankzij uitstekende technische oplossingen en een kwaliteitsgarantie zonder compromissen krijgt u bij Hörmann 5 jaar garantie op alle types van aandrijvingen voor garagedeuren en inrithekken.



## Toekomst in het vizier

Hörmann wil met het goede voorbeeld vooropgaan. Daarom dekt de onderneming vanaf 2013 zijn energiebehoefte tot 40 % uit ecostrroom af en bouwt dit permanent uit. Gelijktijdig worden door de introductie van een intelligent en gecertificeerd energiemanagementsysteem jaarlijks vele tonnen CO<sub>2</sub> bespaard. En tenslotte, maar niet minder belangrijk, biedt Hörmann producten aan om duurzaam te bouwen.

\* De uitvoerige garantievoorwaarden vindt u op: [www.hormann.com](http://www.hormann.com)

# Hörmann BiSecur

Het moderne radiosysteem  
voor garagedeur- en inrithekaandrijvingen



## **Comfortabel en veilig door bidirectionele radiotechniek**

Het bidirectionele en bijzonder veilig gecodeerde radiosysteem BiSecur staat voor een toekomstgerichte techniek voor comfortabele en veilige bediening van garagedeuren, inrithekken, verlichting en meer. De functies bedient u met handzenders in een exclusief design. Een bijzonder comfort bij de garagedeuraandrijvingen biedt het opvragen en de melding van de deurpositie: door op de toets van de handzender te drukken, ziet u of uw garagedeur geopend of gesloten is.



## Gecertificeerde veiligheid met stabiele reikwijdte zonder storingen

De nieuw ontwikkelde, extreem veilige BiSecur coderingsprocedure biedt u de zekerheid, dat geen malafide personen uw radiosignaal kunnen kopiëren. Deze coderingsprocedure werd getest en gecertificeerd door de veiligheidsexperts van de Ruhr-universiteit Bochum.

## 128-bit codering

Profiteert u van het maximum aan veiligheid – zoals bij Online Banking.



## Innovatieve techniek in een behuizing van mooi en hoogwaardig materiaal

De nieuwe, exclusieve BiSecur handzenders bekoren niet alleen door het zwarte of witte hoogglansoppervlak met aanzicht in klavierlak, maar ook door hun elegante vorm. Hierdoor liggen ze bijzonder aangenaam in de hand. Kappen van chroom plaatsen accenten en ronden de hoogwaardige uitstraling af.

De Hörmann BiSecur handzenders werden door een internationale jury voor hun exclusief design bekroond.



reddot design award  
honourable mention 2011



Kijk ook naar de korte film op  
[www.hormann.com](http://www.hormann.com)



Een volledig overzicht van de BiSecur handzenders vindt u vanaf pagina 26.



U hoeft nooit meer bij weer en wind naar buiten om te kijken of uw garagedeur gesloten is. Door op de toets van de handzender HS 5 BS te drukken, geeft de kleur van de LED op de handzender u de deurpositie aan. Naar believen kunt u door een verdere druk op de toets\* de deur sluiten.

\* Bij bediening zonder zicht op de deur is een extra fotocel vereist.





**Met de handzender HS 5 BS kunt u per knopdruk controleren of uw garagedeur of inrithek gesloten is.**

- Standaard bij garagedeuraandrijving SupraMatic
- Optioneel bij garagedeuraandrijving Promatic
- Optioneel bij aandrijvingen voor inrithekken RotaMatic en LineaMatic **INIEUW** vanaf juli 2013



Kijk ook naar de korte film op [www.hormann.com](http://www.hormann.com)

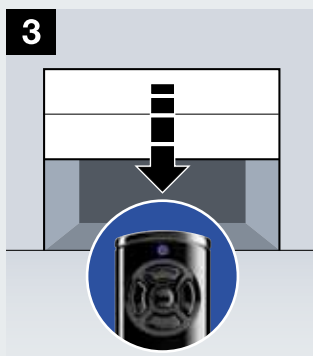
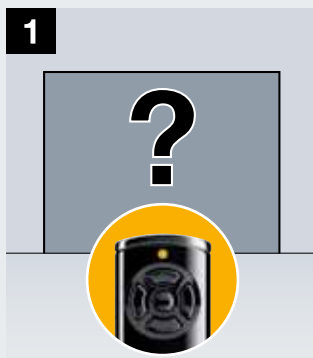

### Opvragen van de deurpositie

**1** Om te controleren, of uw deur gesloten is, drukt u op de opvraagtoets aan de handzender HS 5 BS en aansluitend op de functietoets voor de deurbediening. De LED licht daarbij oranje op.

### Melding van de deurpositie

**2** Als uw deur nog geopend is, knippert de LED rood. Is de deur gesloten dan licht de LED groen op.

### Comfortsluiting met automatische melding van de deurpositie

**3** Door nogmaals op de functietoets te drukken kunt u uw deur sluiten. **Opmerking:** wanneer bij de bediening van de garagedeur deze niet in uw gezichtsveld staat, dan is een extra fotocel vereist.

**4** De groene LED signaleert aansluitend, dat uw deur gesloten is.

# Meer goede redenen om voor Hörmann te kiezen

## Kwaliteitskenmerken van Hörmann garagedeuraandrijvingen



# 1

## Veilig

# 2

## Betrouwbaar



### Alleen bij Hörmann

#### Optilbeveiliging

Bij automatische garagedeuren van Hörmann hebben inbrekers het moeilijk: wanneer de garagedeur zich sluit, klikt de optilbeveiliging automatisch in de aanslag van de geleidingsrail. De garagedeur is meteen vast vergrendeld en uiterst goed beveiligd tegen het optillen. Deze vergrendeling functioneert puur mechanisch en is bovendien, anders dan bij aandrijvingen van andere fabrikanten, ook functioneel bij uitval van het lichtnet.



Kijk ook naar de korte film op [www.hormann.com](http://www.hormann.com)



#### Uitschakelautomaat

Met de betrouwbare uitschakelautomaat stopt de garagedeur onmiddellijk bij contact met een onvoorziene hindernis. Voor nog meer bescherming en veiligheid bevelen wij de montage van een fotocel aan, die personen en voorwerpen contactloos detecteert. Ze wordt reeds standaard bij de aandrijving SupraMatic P van Hörmann meegeleverd.

#### Soft start en soft stop

Uw deur opent en sluit aangenaam zacht, zonder horten en stoten. De start- en stopfase kunnen individueel voor uw garagedeur worden ingesteld. Hierdoor wordt de aandrijving en de deur ontzien en kunt u er langer van genieten.



### Geteste veiligheid

Hörmann garagedeuraandrijvingen zijn optimaal op Hörmann garagesectionaaldeuren afgestemd en volgens TTZ-richtlijnen „Inbraakwering voor garage-deuren” van de TÜV Nord getest en gecertificeerd.



# 3

## Turbosnel

### SupraMatic aandrijving

U bent sneller en veiliger met de SupraMatic aandrijving in combinatie met uw garage-sectionaaldeur van Hörmann. Tot 50 % hogere openingssnelheid betekent meer veiligheid en minder stress bij het binnenrijden van uw garage als deze aan een drukke verkeersweg ligt. Vergelijkt u de openingssnelheid van de SupraMatic aandrijving met gebruikelijke aandrijvingen.



Kijk ook naar de korte film op [www.hormann.com](http://www.hormann.com)



# Garagedeuraandrijving SupraMatic

De supra-snelle aandrijving met de vele extra functies.

 BiSecur



SupraMatic standaard  
met handzender  
HS 5 BS in zwart

Deze verbinding uit snelheid en comfort zal u fascineren. Uw garage-sectionaaldeur opent sneller en u kunt vanaf de straat direct uw garage binnenrijden. Comfortfuncties, zoals een extra openingshoogte om de garage te ventileren en de via uw handzender afzonderlijk schakelbare aandrijvingsverlichting, zult u niet meer willen missen. Bovendien ziet de afdekkap uit geborsteld aluminium van de SupraMatic aandrijving er zeer elegant uit.

**Gering stroomverbruik:  
slechts ca. 3 EUR stroomkosten per jaar\*\***



### **Eenvoudig opvragen van de deurpositie**

Met de standaard handzender HS 5 BS kunt u op ieder ogenblik controleren of uw garagedeur gesloten is.



### **Snellere deuropening**

Door de tot 50 % hogere openingssnelheid van sectionaaldeuren komt u vanaf de straat sneller in de garage.



### **Extra openingshoogte**

Met de afzonderlijk instelbare tweede openingshoogte kunt u uw garage ventileren, zonder de garagedeur volledig te openen.



### **Afzonderlijk schakelbare halogeen garageverlichting**

Met uw handzender of de optionele binnendrukknopschakelaar IT 3b kan de aandrijvingslamp afzonderlijk in en uit worden geschakeld. Optioneel ook als LED-reflectorlamp verkrijgbaar.



### **Kindereenvoudige programmering**

Alle functies van de aandrijving kunnen heel eenvoudig, door invoer van een getal met twee cijfers, worden ingesteld.



### **Hoge veiligheid**

De standaard fotocel EL 101 bij de SupraMatic P detecteert onmiddellijk personen en voorwerpen. Dat is veiligheid, die vooral door families met kinderen wordt gewaardeerd.

## **SupraMatic E**

Trek- en drukkracht: 650 N  
Toplast: 800 N  
Openingssnelheid: max. 22 cm/sec  
Garagedeurbreedte: tot 5500 mm  
(max. 13,75 m<sup>2</sup> deuropervlak)

## **SupraMatic P**

incl. fotocel  
Trek- en drukkracht: 750 N  
Toplast: 1000 N  
Openingssnelheid: max. 22 cm/sec  
Garagedeurbreedte: tot 6000 mm  
(max. 15 m<sup>2</sup> deuropervlak)  
voor zware houten garagedeuren en garagedeuren met loopdeur

## **SupraMatic H / HD**

Deze aandrijving is geschikt voor collectieve garages en parkeergarages. Uw Hörmann dealer adviseert u graag.

\* De uitvoerige garantievoorwaarden vindt u op: [www.hormann.com](http://www.hormann.com)

\*\* bij 5 deurcycli per dag en een stroomprijs van 0,25 EUR/kWh

# Garagedeuraandrijving ProMatic / ProMatic Accu

Betrouwbare functie tegen een aantrekkelijke prijs



ProMatic standaard  
met handzender  
HSE 2 BS in zwart

De ProMatic garagedeuraandrijvingen zijn uitgerust met de beproefde Hörmann techniek, zoals alle premiumaandrijvingen van Hörmann. Dit garandeert een betrouwbare functie tegen een aantrekkelijke prijs. Ook bij garages zonder lichtnetaansluiting hoeft u geen aandrijvingscomfort te missen. De ProMatic Accu maakt het mogelijk. De accu is makkelijk te transporteren en kan in enkele uren worden opgeladen. De optioneel verkrijgbare zonnecelmodule maakt het opladen nog eenvoudiger.



### Comfortabel opvragen van de deurpositie (optioneel)

Met de optionele handzender HS 5 BS kunt u altijd controleren of uw garagedeur gesloten is (niet voor ProMatic Accu).



### Extra openingshoogte

Met de afzonderlijk instelbare tweede openingshoogte kunt u uw garage ventileren, zonder de garagedeur volledig te openen (niet voor ProMatic Accu).



### ProMatic Accu

De comfortabele oplossing voor garages zonder lichtnetaansluiting. Net als bij GSM's wordt de accu gewoon met het meegeleverde oplaadtoestel op een wandcontactdoos van het lichtnet aangesloten.



### Eenvoudig opladen gedurende de nacht

Door zijn praktische handgreep en geringe gewicht kan de accu makkelijk worden meegenomen om op te laden. Met de zonnecelmodule wordt het opladen nog comfortabeler.



### Zonnecelmodule (optioneel)

Deze praktische aanvulling voor de ProMatic Accu voert het opladen van de accu voor u uit.

Levering inclusief montagemateriaal, 10 m aansluitingskabel en oplaadregelaar.  
Maten: 330 x 580 mm

### ProMatic

Trek- en drukkracht: 600 N  
Toplast: 750 N  
Openingsnelheid: max. 14 cm/sec  
Garagedeurbreedte: tot 5000 mm  
(max. 11 m<sup>2</sup> deuroppevlak)

### ProMatic Accu

Voor garages zonder lichtnetaansluiting  
Met vaste code 868 MHz  
(zonder opvraag van de deurpositie)  
Trek- en drukkracht: 350 N  
Toplast: 400 N  
Openingsnelheid: max. 13 cm/sec  
Garagedeurbreedte: tot 3000 mm  
(max. 8 m<sup>2</sup> deuroppevlak)

### Accu

Gebruiksduur: ca. 40 dagen\*\*  
Oplaadtijd: 5 – 10 uren\*\*\*  
Gewicht: 8,8 kg  
Maten: 330 x 220 x 115 mm



**ProMatic Accu standaard met handzender HS 4 BS in zwart**

\* De uitvoerige garantievoorzwaarden vindt u op: [www.hormann.com](http://www.hormann.com)

\*\* bij gemiddeld 4 hekcycli per dag en een omgevingstemperatuur van 20° Celsius

\*\*\* naargelang de oplaadtoestand

# Betrouwbare veiligheid, dag en nacht

door de unieke Hörmann aandrijving-geleidingsrail met automatische deurvergrendeling

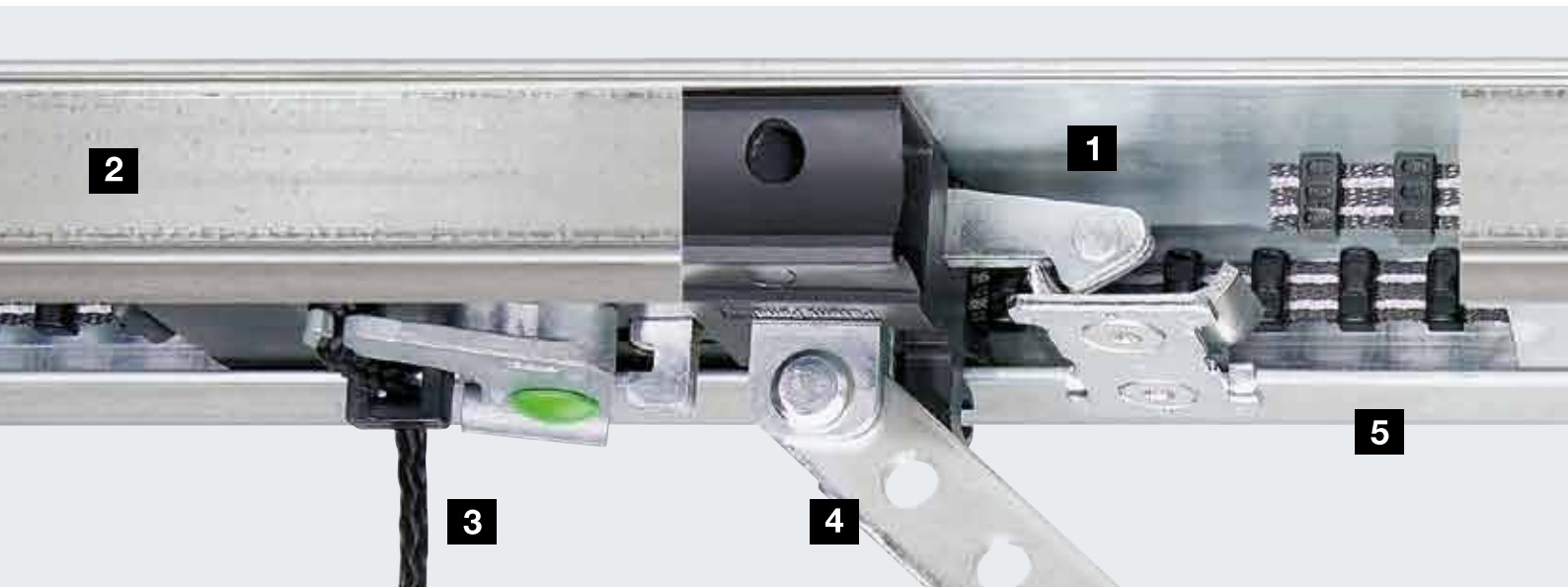

## Alleen bij Hörmann

### 1 Automatische deurvergrendeling in de aandrijving-geleidingsrail

Als de garagedeur zich sluit, klikt de optilbeveiliging automatisch in de aanslag van de geleidingsrail. De garagedeur is meteen vast vergrendeld en uiterst goed beveiligd tegen het optillen.



Kijk ook naar de korte film op [www.hormann.com](http://www.hormann.com)



### 2 Zeer vlakke geleidingsrail

Met de slechts 30 mm hoge geleidingsrail passen de aandrijvingen op elke gangbare garagedeur en zijn dus uitermate geschikt om ook achteraf op de deur te monteren.

### 3 Noodontgrendeling aan de binnenzijde

Bij lichtnet-uitval opent u de deur gemakkelijk van binnenuit.

### 4 Universele deurmeenemer

Deze past bij alle kantel- en sectionaaldeuren die in de handel verkrijgbaar zijn.

### 5 Onderhoudsvrije tandriem

De met aramidevezels versterkte Kevlar-tandriem is bijzonder trekvast en geruisarm. Invetten of oliën is niet nodig – een belangrijk voordeel ten opzichte van ketting- of spilaandrijvingen.

### 6 Automatische riemspanning

Het sterke veermechanisme spannt automatisch de tandriem en zorgt zo voor een gelijkmatige en geruisarme deurloop.

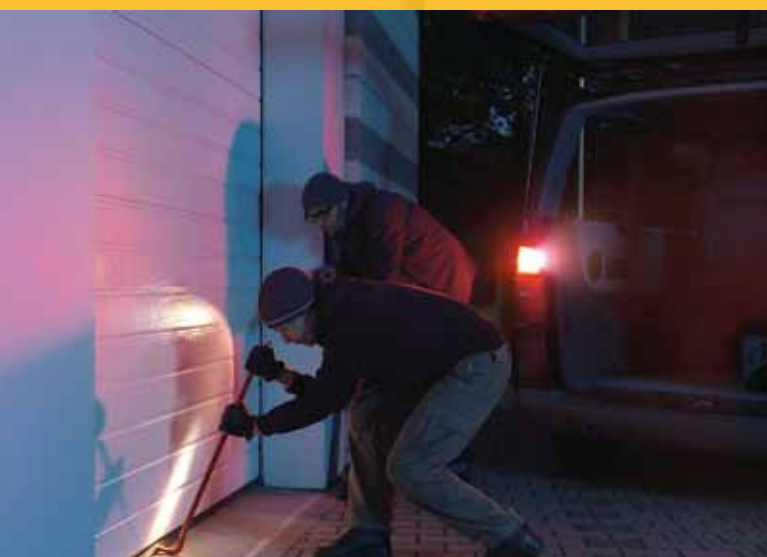



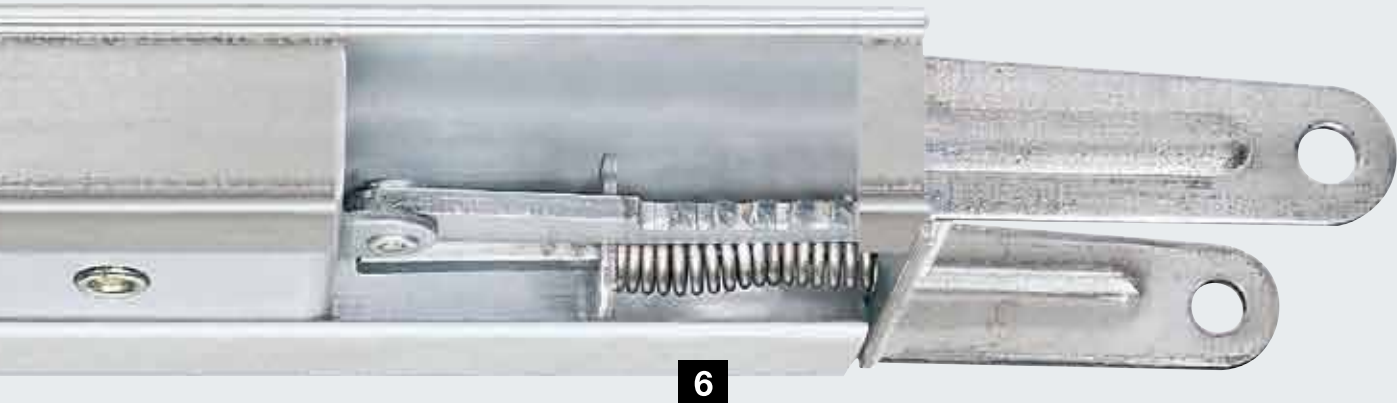

### **Compacte eenheid**

Bij Hörmann vormen garagedeur en aandrijving incl. geleidingsrail een compacte, vast verbonden eenheid. Extra besturingsunits en vrij liggende, beweegbare verbindingsleidingen zijn niet nodig.

### **Eenvoudige montage**

Hörmann aandrijvingen zijn eenvoudig en snel gemonteerd. Met variabele ophangingen kan de geleidingsrail van de aandrijving individueel aan het plafond worden bevestigd. Bovendien kunnen aandrijvingen ook direct aan het versterkte verbindingsprofiel van Hörmann sectionaaldeuren worden aangebracht (tot 3000 mm deurbreedte). Een bijkomend voordeel: ook bij lange geleidingsrails volstaat slechts één ophanging.

### **Montage in het midden van het deurblad**

Door de montage van de aandrijving-geleidingsrail in het midden van het garagedeurblad werken de trekkrachten gelijkmatig op de garagedeur. Geen scheeftrekken en geen slijtage, zoals vaak bij eenzijdig geïnstalleerde aandrijvingen wel het geval is.



### **Eenvoudige montage**

Bij Hörmann sectionaaldeuren tot 3000 mm deurbreedte kan de aandrijving-geleidingsrail op het verbindingsprofiel van de deur worden gemonteerd.



### **Speciaal beslag voor draaivleugeldeuren**

Dit optionele beslag maakt door de eenvoudige montage ook het achteraf aanbrengen van de aandrijving op de deur zeer eenvoudig.

# Meer goede redenen om voor Hörmann te kiezen

## Kwaliteitskenmerken van Hörmann inrithekaandrijvingen

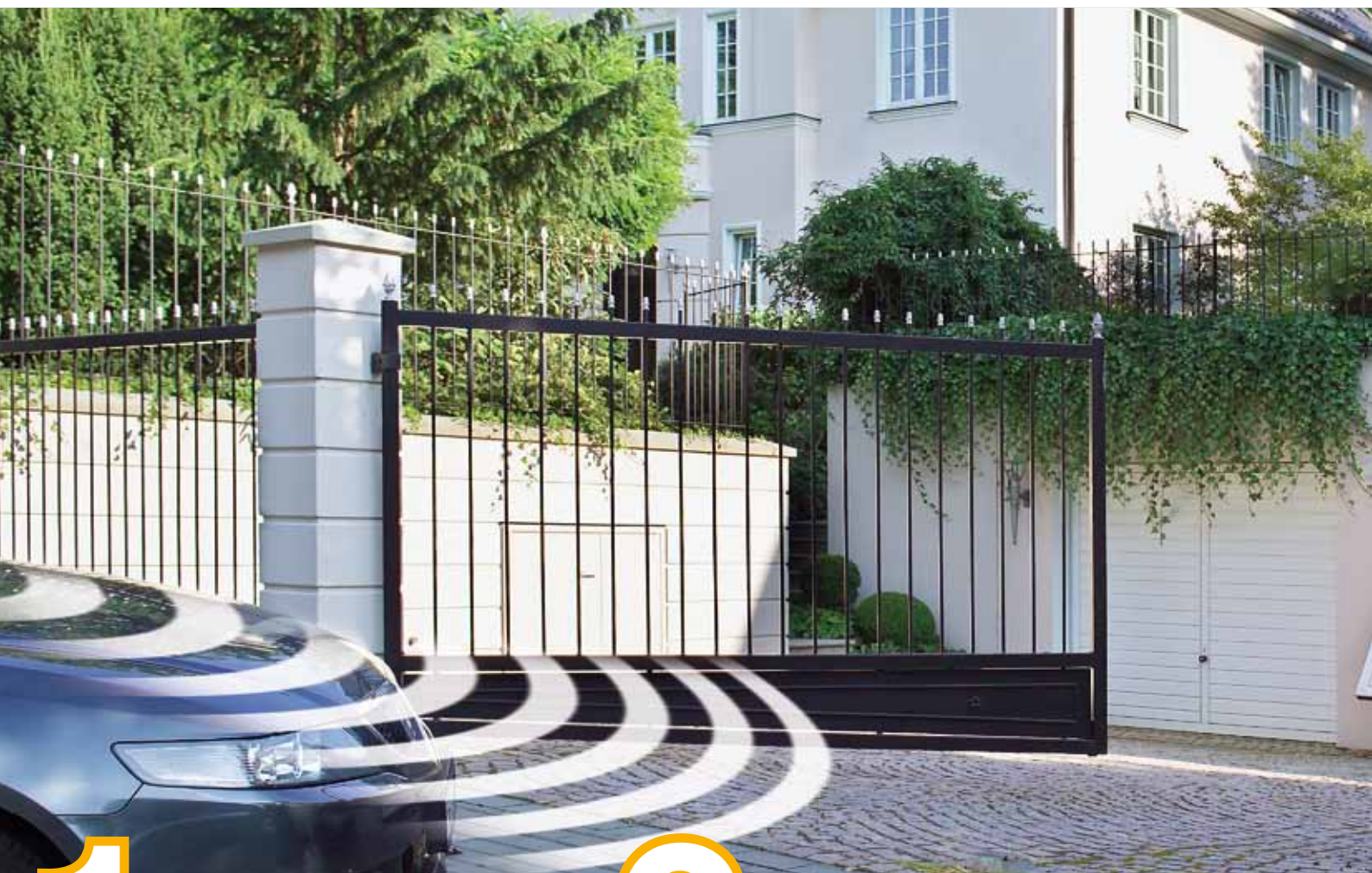

# 1

## Veilig

### Uitschakelautomaat

Aandrijvingen voor inrithekken van Hörmann zijn in iedere fase van het openen en sluiten betrouwbaar veilig. Zo stopt het hek onmiddellijk bij plotseling optredende hindernissen. Extra veiligheid bieden fotocellen, die personen en voorwerpen contactloos detecteren. Ze kunnen eenvoudig en elegant in de nieuwe veiligheidsstandzuilen (zie pagina 37) worden geïntegreerd en aan uw inrit geplaatst, om het bewegingsbereik van uw draai- of schuifhek te beveiligen.

# 2

## Betrouwbaar

### Soft start en soft stop

Aandrijvingen voor inrithekken van Hörmann zorgen voor een geruisarme en veilige hekloop. Bij het openen loopt het hek aan zonder haperen en wordt bij het sluiten zacht afgeremd. Dat ontziet de aandrijving, het inrithek – én de zenuwen van u en uw burens.



### Geteste veiligheid

Aandrijvingen voor inrithekken van Hörmann zijn veilig in iedere fase van het openen en sluiten. De werkkrachten zijn reeds voor de gebruikelijke hekmaten en inbouwsituaties door de TÜV volgens DIN EN 13241-1 getest en gecertificeerd.



# 3

## Robuust

### Hoogwaardige kwaliteit

Om aan de mechanische belasting te weerstaan zijn Hörmann aandrijvingen voor inrithekken overtuigend robuust en van hoogwaardige kwaliteit. Het weerbestendige en duurzame materiaal garandeert een lange levensduur. Voor bijzonder koude gebieden ontvangt u de RotaMatic draaihekaandrijving met geïntegreerde verwarming.



# Draaihekaandrijving RotaMatic / RotaMatic Accu

De slanke aandrijving met elegant design



Standaard  
met handzender  
HS 4 BS in zwart

De RotaMatic draaihekaandrijving van Hörmann is door haar moderne en slanke design op uw mooie draaihek afgestemd. Net zo voorbeeldig als het aanzicht zijn ook de functie en veiligheid. Ook zonder directe verbinding met het lichtnet hoeft u geen aandrijvingscomfort te missen. De RotaMatic Accu maakt het mogelijk.



### Opvragen van de hekpositie (optioneel)

#### **!! NIEUW vanaf juli 2013**

Met de optionele handzender HS 5 BS kunt u altijd controleren of uw draaihek gesloten is (niet voor RotaMatic Accu).



### RotaMatic Accu

Voor draaihekken zonder aansluiting op het lichtnet.

De accu is makkelijk te transporteren en kan in enkele uren, bv. gedurende de nacht, worden opgeladen.



### Zonnecelmodule (optioneel)

Met de optionele zonnecel-module bent u volledig onafhankelijk van het lichtnet.

Levering inclusief montage materiaal, 10 m aansluitingskabel en oplaadregelaar.  
Maten: 330 x 580 mm



### Dempingsprofiel (optioneel)

De werkrachten van de RotaMatic-aandrijvingen met optioneel verkrijgbaar dempingsprofiel zijn voor vele hekmaten en inbouwsituaties door de TÜV gecontroleerd en gecertificeerd.



### Elektrisch slot (optioneel)

Draaihekken, vooral deze die voorzien zijn van een bekleding, zijn bij hoge windlasten aan enorme krachten blootgesteld. Een extra elektrisch slot beveiligd het openspringen van het draaihek doeltreffend.

### RotaMatic

Vleugelbreedte van het draaihek:  
max. 2500 mm  
Hoogte van het draaihek:  
max. 2000 mm  
Gewicht: max. 220 kg

### RotaMatic P

Vleugelbreedte van het draaihek:  
max. 2500 mm  
Hoogte van het draaihek:  
max. 2000 mm  
Gewicht: max. 400 kg

### RotaMatic PL

Vleugelbreedte van het draaihek:  
max. 4000 mm  
Hoogte van het draaihek:  
max. 2000 mm  
Gewicht: max. 400 kg

### RotaMatic Accu

Met vaste code 868 MHz (zonder opvraag van de hekpositie)  
Vleugelbreedte van het draaihek:  
max. 2500 mm  
Hoogte van het draaihek:  
max. 2000 mm  
Gewicht: max. 120 kg

### Accu

Geïntegreerd in de afsluitbare schakelkast  
Gebruiksduur: ca. 30 dagen\*\*  
Oplaadtijd: 5 – 10 uren\*\*\*  
Gewicht: 8,8 kg  
Maten: 320 x 220 x 115 mm

\* De uitvoerige garantievoorwaarden vindt u op: [www.hormann.com](http://www.hormann.com)

\*\* bij gemiddeld 4 hekcycli per dag en een omgevingstemperatuur van 20° Celsius

\*\*\* naargelang de oplaadtoestand

### Optionele toebehoren

- Elektrisch slot (aanbevolen vanaf 1500 mm vleugelbreedte)
- Dempingsprofiel
- Noodaccu HNA
- SK-set (éénrichtingsfotocel en verkeerslicht)
- Afsluitbare noodontgrendeling HSK 3
- Geïntegreerde verwarming voor koude gebieden (tot -35°C)
- Beslagvariaties voor bijzondere inbouwsituaties

# Ondervloerse draaihekaandrijving DTU 250

De vrijwel onzichtbare aandrijving voor optisch veeleisende klanten



## DTU 250

Vleugelbreedte van het draaihek:

max. 2500 mm

Hoogte van het draaihek:

max. 2500 mm

Gewicht: max. 500 kg

Voor deze aandrijving moet de radio-unit afzonderlijk worden besteld. Verder is een technische fiche noodzakelijk. Neem hiervoor contact op met uw Hörmann dealer.

De ondervloerse aandrijving DTU 250 is de vrijwel onzichtbare en plaatsbesparende oplossing voor particulier gebruik. Deze elegante vloermontage is bijzonder aanbevolen voor optisch aansprekende draaihekken.



# Draaihekaandrijving DTH 700

De bijzonder robuuste en zeer krachtige aandrijving



Een bijzonder krachtige en robuuste variant biedt Hörmann met de DTH 700. Deze aandrijving is zowel voor particulier, commercieel als industrieel gebruik toepasbaar.

## **DTH 700**

Vleugelbreedte van het draaihek:

max. 7000 mm

Hoogte van het draaihek:

max. 2500 mm

Gewicht: max. 1000 kg

Voor deze aandrijving moet de radio-unit afzonderlijk worden besteld.

Verder is een technische fiche noodzakelijk. Neem hiervoor contact op met uw Hörmann dealer.

# Schuifhekaandrijving LineaMatic

De compacte en betrouwbare aandrijving



De buitengewone eigenschappen van de LineaMatic schuifhekaandrijving zijn de compacte, in hoogte regelbare behuizing van spuitgegoten zink, de met glasvezels versterkte kunststof-afdekkap alsook het betrouwbare elektronische aandrijvingsysteem.



## Opvragen van de hekpositie (optioneel)

**// NIEUW vanaf juli 2013**

Met de optionele handzender HS 5 BS kunt u altijd controleren of uw schuifhek gesloten is.

## LineaMatic

Breedte van het schuifhek:  
max. 6000 mm  
Hoogte van het schuifhek:  
max. 2000 mm  
Gewicht: max. 300 kg (vloergeleid)  
Vrijdragend: max. 250 kg

## LineaMatic P

Breedte van het schuifhek:  
max. 8000 mm  
Hoogte van het schuifhek:  
max. 2000 mm  
Gewicht: max. 500 kg (vloergeleid)  
Vrijdragend: max. 400 kg

## LineaMatic H

Breedte van het schuifhek:  
max. 10000 mm  
Hoogte van het schuifhek:  
max. 3000 mm  
Gewicht: max. 800 kg (vloergeleid)  
Vrijdragend: max. 600 kg

Voor de aandrijving LineaMatic H moet de radio-unit afzonderlijk besteld worden. Verder is een technische fiche noodzakelijk. Neem hiervoor contact op met uw Hörmann dealer.



Standaard met handzender HS 4 BS in zwart



# Schuifhekaandrijving STA 400

Voor grote en zware schuifhekken



## STA 400

Breedte van het schuifhek:

max. 17000 mm

Hoogte van het schuifhek:

max. 3000 mm

Gewicht: max. 2500 kg (vloergeleid)

Vrijdragend: max. 1800 kg

Voor deze aandrijving moet de radio-unit afzonderlijk worden besteld. Verder is een technische fiche noodzakelijk. Neem hiervoor contact op met uw Hörmann dealer.

De schuifhekaandrijving STA 400 is speciaal ontworpen voor grote en zware industriële schuifhekken. De passende besturing B 460 FU garandeert een nauwkeurige aanloop en een zachte stop van het hek.

# De nieuwe BiSecur handzender

Innovatieve techniek in een elegante behuizing van hoogwaardig materiaal



## Voor storingen ongevoelig

Voor storingen ongevoelig radiosignaal met stabiele reikwijdte.

## 128-bit codering

Profiteert u van het maximum aan veiligheid – zoals bij Online Banking.

## Eenvoudige overdracht

Eenvoudige overdracht van de codering. U kopieert gewoon van handzender naar handzender.

## Schokbestendig

De handzender is zeer robuust door de vast ingebouwde antenne.

## Retroactief compatibel

Alle Hörmann aandrijvingen met radiofrequentie 868 MHz (bouwjaar 2003 – 06.2012) kunnen ook met de nieuwe BiSecur bedieningselementen worden aangestuurd (het opvragen van de deur- of hekpositie is niet mogelijk).



reddot design award  
honourable mention 2011

**NIEUW**

**Handzender HSE 2 BS  
in 7 kleuren en 6 decors**



**Handzender HS 5 BS**

Met vier functietoetsen plus opvraagtoets.  
In zwart en wit verkrijgbaar.  
Complete functieomvang alleen bij SupraMatic en ProMatic aandrijvingen.



**Handzender HS 4 BS**

Met vier functietoetsen.  
Alleen in zwart verkrijgbaar (afb. links).

**Handzender HS 1 BS**

Met één functietoets.  
Alleen in zwart verkrijgbaar (afb. rechts).

**Handzenderhouder inclusief clip voor zonneklep**

Voor wandmontage of de bevestiging aan de zonneklep van uw auto, transparant.



**Handzender HSE 2 BS // NIEUW**

Met twee functietoetsen.  
Voorzien van oog voor sleutelhanger.

**Kleuren:**

Zwart, wit, groen, paars, geel, rood, oranje (afb. van links naar rechts).



**Decors:**

Zilver, carbon, licht wortelhout, licht hout, donker hout, donker wortelhout (afb. van links naar rechts).



red**dot** design award  
winner 2007



Zo eenvoudig als de televisie bedient u uw inrithek of uw garagedeur met de mobiele radiozender. Of u een handzender kiest voor in de auto, of hem aan uw sleutelbos draagt... uw persoonlijke voorkeur beslist!



Bij Hörmann past alles bij elkaar.  
Met dezelfde handzender bedient u behalve uw garagedeur  
ook uw Hörmann aandrijving van het inrithek.



**Handzender  
HSD 2-A BS**

In aluminium-look.  
Met twee functietoetsen.  
Tevens bruikbaar  
als sleutelhanger.

**HSD 2-C BS**

In hoogglans verchroomd.  
Met twee functietoetsen.  
Tevens bruikbaar  
als sleutelhanger.



**Handzender  
HSP 4 BS**

Met vier functietoetsen,  
voorzien van zendblokkering.  
Sleutelring inclusief.



**Handzender  
HSZ 1 BS**

Met één functietoets.  
Ontworpen om in de plaats  
van de sigarettenaansteker  
van de auto te stoppen.

**HSZ 2 BS**

Met twee functietoetsen.  
Ontworpen om in de plaats  
van de sigarettenaansteker  
van de auto te stoppen.



**Ontvanger HER 1**

Voor bediening van een extra  
buitenverlichting of een aandrijving  
van een ander merk waarmee u,  
bij toepassing van Hörmann radio-  
toebehoren, een ontvanger met  
één, twee of vier kanalen behoeft.



**Handzender HSZ**

Het voordelige alternatief ten opzichte  
van dure Homelink-systemen:  
onopvallend en op een vaste plaats  
in de auto geïntegreerd. De handzender  
wordt in de sigarettenaansteker  
geplaatst, waar u hem gemakkelijk  
kunt bereiken en bedienen.



**Eenvoudige overdracht  
van de code**

Uw persoonlijke handzendercodering  
kan heel eenvoudig op een andere  
handzender worden overgedragen.

## Het stationaire radiotoebehoren

Voor binnen- en buitentoepassingen



U kunt zelf beslissen hoe u uw garagedeur of uw inrithek automatisch wilt bedienen: met getallencode of transpondertechniek, heel klassiek per sleutelschakelaar of met uw onverwisselbare vingerafdruk – aan u de keuze!



**Radiocodeschakelaar  
FCT 3 BS**

Voor drie functies.  
Voorzien van verlichte toetsen.



**Radiocodeschakelaar  
FCT 10 BS**

Voor tien functies.  
Voorzien van verlichte toetsen  
en beschermkap.



**Radio-vingerscanner  
FFL 12 BS**

Voor twee functies.  
Tot maximaal twaalf  
vingerafdrukken.



**Radio-binnendrukknop schakelaar  
FIT 2**

Voor twee aandrijvingen  
of aandrijvingsfuncties.



**Radio-inbouwhandzender**

Voor twee functies. Voorzien voor  
toepassing met een in de handel  
gebruikelijke inbouwschakelaar.  
Voor een centrale installatie in de hal /  
woonkamer met zicht op de garagedeur.

**HSU 2:** voor alle in de handel verkrijg-  
bare schakelkasten met 55 mm Ø  
en met aansluiting op het lichtnet  
van de woning.

**FSU 2:** incl. 9V batterij / aansluitings-  
mogelijkheid aan elektrische spanning  
tot 24 V (zonder afbeelding).

**Met vaste code 868 MHz**



**Radiocodeschakelaar**

Met de radiocodeschakelaar opent u  
uw garage of inrithek gewoon door invoer  
van een getallencode.

# Het stationaire comforttoebehoren

Voor buitentoepassingen



## **Codeschakelaar CTR 1d / CTR 3d**

Voor één resp. drie functies.  
Voorzien van dichtklapbare  
beschermkap.



## **Codeschakelaar CTR 1b / CTR 3b**

Voor één resp. drie functies.  
Met verlichte toetsen en weer-  
bestendig folietoetsenbord.



## **Codeschakelaar CTV 1 / CTV 3**

Voor één resp. drie functies.  
Zeer robuust, met bescherming  
tegen vandalisme.



## **Vingerscanner FL 12 / FL 100**

Voor twee functies.  
Openen van de garagedeur  
of het inrithek via vingerafdruk.  
Voor twaalf resp. honderd  
opslagbare vingerafdrukken.

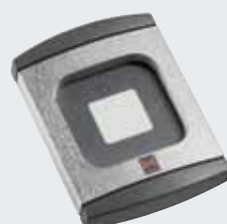

## **Transponderschakelaar TTR 100 / TTR 1000**

Voor één functie.  
Inclusief twee sleutels  
(optioneel tot twaalf sleutels).  
TTR ook leverbaar voor max. honderd  
resp. duizend sleutels.





**Binnendrukknopschakelaar  
IT 1**

Met impulstoets om de garagedeur te openen en te sluiten (voor ProMatic, SupraMatic en ProMatic Accu).



**Binnendrukknopschakelaar  
IT 1b**

Met de grote, verlichte toets van de IT 1b kan de garagedeur comfortabel worden geopend (voor ProMatic en SupraMatic).



**Binnendrukknopschakelaar  
IT 3b**

Behalve de grote verlichte toets om de garagedeur comfortabel te openen, beschikt de binnendrukknopschakelaar IT 3b over twee extra toetsen. Hiermee bedient u de aandrijvingsverlichting en kunt u het radiosysteem van de aandrijving, bv. in de vakantieperiode, volledig uitschakelen (voor SupraMatic).



**Binnendrukknopschakelaar  
PB 3**

Met verlichte impulstoets om de garagedeur te openen of te sluiten. Eén toets voor de garageverlichting en één toets voor het uitschakelen van het radiosysteem (voor SupraMatic).



**Sleutelschakelaar  
STUP 40 / STAP 40**

In inbouw- en opbouwuitvoering. Inclusief drie sleutels.



**Sleutelschakelaar  
ESU 40 / ESA 40**

In inbouw- en opbouwuitvoering. Inclusief drie sleutels.



**Standzuil STS 1**

De standzuil STS is leverbaar met één of twee adapters voor afzonderlijk te bestellen bedieningstoestellen. Zo kunnen bv. transponderschakelaars, codeschakelaars, vingerscanners of sleutelschakelaars worden ingebouwd. De schacht van de standzuil is in wit-aluminium (RAL 9006), de afdekkap en de voet in leigrijs (RAL 7015). Voor buitentoepassing is de STS 1 conform IP 44 beschermd.

Hoogte: 1250 mm.

Diameter van de standvoet: 300 mm.



De afbeelding toont de standzuil met ingebouwde sleutelschakelaar STUP 40 (optioneel).

# Alles voor de noodtoestand

Innovatieve ideeën voor comfort en veiligheid



Hörmann producten zijn steeds een beetje „vooruitgedacht”. Vele nuttige details vereenvoudigen de deur- of hekbediening en verhogen uw veiligheid. Met fotocellen worden uw deur of hek effectief beveiligd – dat waarderen bijzonder families met kinderen. En dankzij de noodaccu kunt u uw garagedeur of inrithek, ook na een onverwacht uitvallen van het lichtnet, veilig openen en sluiten.



### **Noodaccu HNA voor garagedeuraandrijvingen**

Door deze noodvoorziening kunt u een periode zonder netspanning tot 18 uren en max. 5 deurcycli overbruggen. Bij een normale werking laadt de noodaccu zich automatisch weer op. Alle actuele garagedeuraandrijvingen van Hörmann kunnen met de noodaccu worden uitgebreid.



### **Noodaccu HNA Outdoor voor inrithekaandrijvingen**

De draaihekaandrijvingen RotaMatic en de schuifhekaandrijvingen LineaMatic kunnen ook worden uitgerust met een noodverzorging voor overbrugging van lichtnet-uitvallen. De montage is universeel aan de muur en op de vloer mogelijk.



### **Extra noodontgrendeling**

Bij garages zonder tweede toegang bieden we u de volgende mogelijkheden om in geval van nood (bv. bij lichtnet-uitval) uw garagedeur van buitenaf te openen:

#### **Voor sectionaaldeuren zonder handgreep**

Kies tussen het noodontgrendelingsslot met ronde cilinder (niet in de centrale sluitinstallatie van de woning integreerbaar) of de noodontgrendelingsgreep in acht uitvoeringen inclusief slot (in de centrale sluitinstallatie van de woning integreerbaar).

#### **Voor kantel- en sectionaaldeuren met buitenhandgreep** Noodontgrendeling (zonder afbeelding)



### **Fotocel**

De betrouwbare systemen met éénrichtingsfotocellen van Hörmann stoppen de garagedeur of het inrithek onmiddellijk wanneer de lichtstraal wordt onderbroken. Zij worden direct aan de deur en het hek gemonteerd of kunnen in de standzuilen STL worden geïntegreerd.

### **Signaallamp**

Een optisch signaal gedurende de deur- of hekloop biedt u, zowel overdag als 's nachts, extra veiligheid.

# Licht- en veiligheidstoebehoren

## Techniek rondom de inrit en de garage

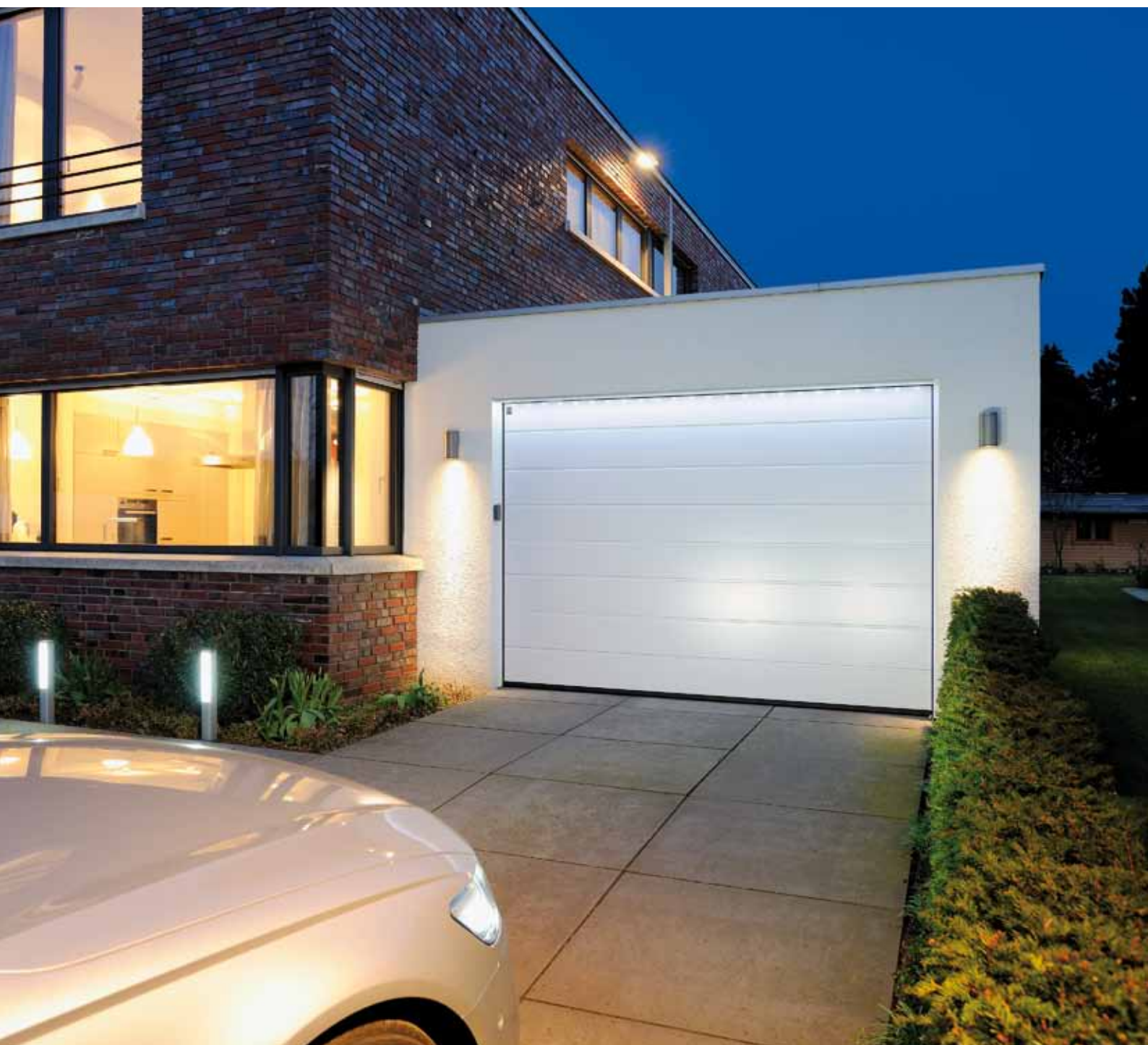

De Hörmann standzuilsets uit weerbestendig geanodiseerd aluminium bieden u meer licht en veiligheid. U kunt de zuilen met variabele opname-elementen individueel uitrusten met fotocellen of LED-lichtmodules.

### LED-lichtstandzuil SLS

De lichtstandzuil SLS met een LED-lichtmodule is leverbaar in 550 mm en 1080 mm hoogte. Voor een nog betere verlichting van uw inritomgeving is de 1080 mm standzuil ook met twee LED-lichtmodules leverbaar.

#### SLS-K

Uitgerust met LED-lichtmodule  
Hoogte 550 mm.

#### SLS-L

Uitgerust met dubbele LED-lichtmodule  
Hoogte 1080 mm.

#### SLS-L

Uitgerust met LED-lichtmodule  
en design-afdekpaneel  
Hoogte 1080 mm.



### Veiligheids-standzuil STL

De 550 mm hoge basisuitvoering is voorzien van een opnamedoos voor uitrusting met een fotocel. Optioneel kan de standzuil ook met twee fotocellen of met één fotocel en één LED-lichtmodule worden geleverd.

#### STL

Uitgerust met optionele fotocel

#### STL

Uitgerust met twee optionele fotocellen

#### STL

Uitgerust met optionele fotocel  
en LED-lichtmodule

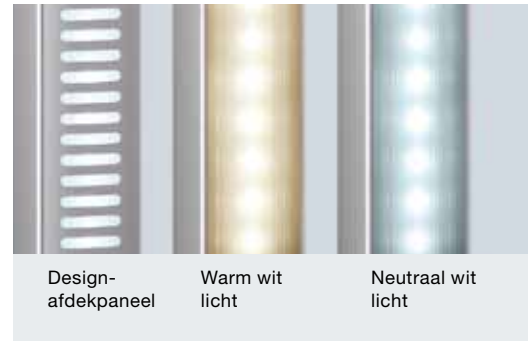

Design-afdekpaneel

Warm wit licht

Neutraal wit licht

### LED-lichtmodule

Bij de lichtmodules kunt u kiezen tussen warm en neutraal wit licht. Een bijzonder optisch accent realiseert u met het optionele design-afdekpaneel van aluminium.



### LED-verlichting voor garagedeuren

LED-lichtlijsten met neutraal wit licht plaatsen uw garagedeur en uw zijdeur in het juiste licht. Het stekkersysteem is individueel inkortbaar en past daardoor bij iedere deurbreedte. U heeft de keuze of u de LED-lichtlijst aan de latei (afbeelding hierboven) of aan de onderkant van het deurblad monteert.



LED-afstand: 125 mm.

# Maten en inbouwgegevens

## Garagedeuraandrijvingen SupraMatic, ProMatic

● = Standaard

○ = Optioneel met handzender HS 5 BS

	 BiSecur SupraMatic E	 BiSecur SupraMatic P	 BiSecur ProMatic	ProMatic Accu
<b>Productbeschrijving</b>				
<b>Parkeerplaatsgeschiktheid / Parkeerplaatsen</b>	● / Max. 12	● / Max. 25	● / Max. 6	● / Max. 2
<b>Deurcycli (open / dicht) per dag.</b>	Max. 25	Max. 50	Max. 12	Max. 4
<b>Geschikt voor:</b>	Commercieel gebruik	–	–	–
	Garagedeuren met loopdeur / houten garagedeuren	– / ●	●* / ●	– / –
			Houten deuren tot Max. 3,5 m deurbreedte en 9 m <sup>2</sup> deurbladoppervlakte	
	Deurbreedte tot Max.	5500	6000**	5000
	Deurbladoppervlak tot Max.	13,75 m <sup>2</sup>	15,00 m <sup>2</sup>	11 m <sup>2</sup>
<b>Technische gegevens van de aandrijving</b>	Motor	24 V gelijkstroom-transmissiemotor		
	Netaansluiting	230 V – 240 V wisselspanning	230 V – 240 V wisselspanning	Zie inbouwgegevens
	Capaciteitsopname	0,2 kW	0,2 kW	
	Trek- en drukkracht	650 N	750 N	600 N
	Kortstondige toplast	800 N	1000 N	750 N
	Openingsnelheid	Ca. 22 cm/sec	Ca. 22 cm/sec	Ca. 14 cm/sec
	Stand-by	< 1 watt	< 1 watt	< 7 watt
	Behuizing	Aluminium en kunststof, verzinkte stalen basisplaat	Kunststof, verzinkte stalen basisplaat	
	Temperatuurbereik	–20 °C tot +60 °C		–15 °C tot +45 °C
	Beschermingsgraad	Enkel voor droge ruimtes		
<b>Besturingselektronica</b>	Impulsaansturing	●	●	●
	Krachtbegrenzing	●	●	●
	Soft start en soft stop instelbaar	●	●	●
	Weergave	Dubbel 7-segment-display		LED
	Aandrijvingsverlichting en gedeeltelijke deuropening instelbaar	●	●	– / ●
	Automatische sluiting instelbaar	●	●	–
	Openingstijd na activering	30 – 180 sec.	30 – 180 sec.	30 sec.
<b>Uitrustung</b>	Handzender (868 MHz)	Handzender HSE 5 BS (zwart) met vijf toetsen		Microhandzender HSE 2 BS (zwart) met twee toetsen
	Geïntegreerde ontvanger (868 MHz)	Bidirectionele ontvanger BS		Bidirectionele ontvanger BS
	Opvragen van de deurpositie	●	○	–
	Bedieningstoetsen	Bedieningstoetsen naast het display op de aandrijvingskap		Bedieningstoetsen in de aandrijvingskap
	Fotocel	–	● / EL 101	–
	Snelopeningsfunctie	●	●	–
	Snelontgrendeling, van binnenuit te bedienen	●	●	●
	Aansluitingskabel met eurostekker	●	●	–
	Instelbare, geïntegreerde garageverlichting / voor ingesteld	● / 1 minuut		● / Met 2-minuten-licht
	Optilbeveiliging als inbraakwering	●	●	●
	Universeel beslag voor kantelen sectionaaldeuren	●	●	●

\* Bij garagedeuren met loopdeur is een fotocel vereist.

\*\* > 5500 mm alleen in verbinding met een FS 60 geleidingsrail en inbouwconsole

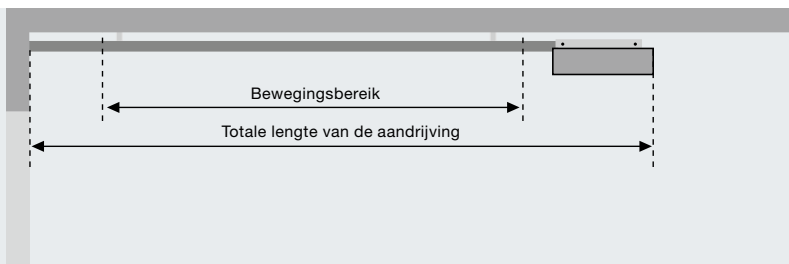

Type geleidingsrail van de aandrijving	Totale lengte van de aandrijving	Bewegingsbereik
<b>K</b> Korte geleidingsrail	3200	2475
<b>M</b> Middellange geleidingsrail	3450	2725
<b>L</b> Lange geleidingsrail	4125	3400

Toepassingsgebied van de aandrijving-geleidingsrails voor Hörmann garagedeuren	Hoogte
<b>K</b> Berry-kanteldeuren (N 80 en DF 98) Garagesectionaaldeuren met N-beslag Garagesectionaaldeuren met Z, L, H-beslag	tot 2500 tot 2250 tot 2125
<b>M</b> Berry-kanteldeuren (N 80 en DF 98) Garagesectionaaldeuren met N-beslag Garagesectionaaldeuren met Z, L, H-beslag	tot 2750 tot 2500 tot 2375
<b>L</b> Garagesectionaaldeuren met N, Z, L, H-beslag	tot 3000

Bij garagedeuren van andere fabrikanten het bewegingsbereik in acht nemen!

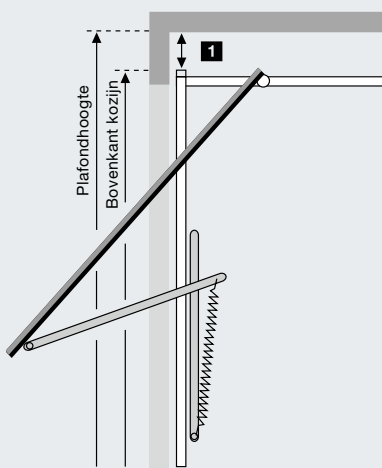

**1** Noodzakelijke vrije ruimte bij Berry-kanteldeuren

N 80	0
N 80, motief 905, motief 941 of met houtvulling	15
DF 98, DF 95, DF 80	65

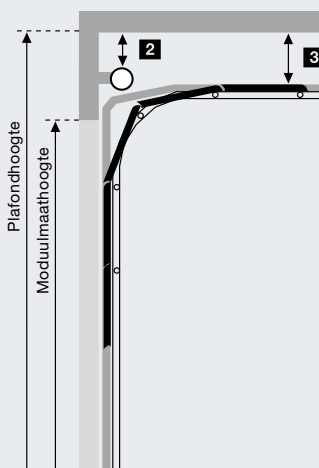

**2** Noodzakelijke vrije ruimte bij garagesectionaaldeuren met torsieverentechniek

Met N-beslag: plafondhoogte = moduulmaathoogte + 210	0
Met H-beslag	0

**3** Noodzakelijke vrije ruimte bij garagesectionaaldeuren met torsieverentechniek

Met L-beslag: plafondhoogte = moduulmaathoogte + 115	15
--	----

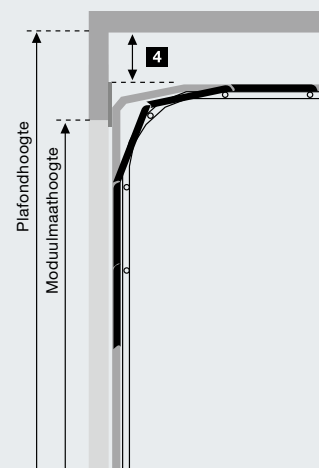

**4** Noodzakelijke vrije ruimte bij garagesectionaaldeuren met trekverentechniek

Met Z-beslag: plafondhoogte = moduulmaathoogte + 115	15
--	----

Vrije ruimte voor deuren van andere fabrikanten



Tussen hoogste punt van de deurloop en plafond	30
--	----

# Maten en inbouwgegevens

## Draaihekaandrijvingen RotaMatic

● = Standaard

○ = Optioneel met handzender HS 5 BS

	 BiSecur RotaMatic	 BiSecur RotaMatic P	 BiSecur RotaMatic PL	RotaMatic Accu
<b>Productbeschrijving</b>				
<b>Parkeerplaatsgeschiktheid / Parkeerplaatsen</b>	● / Max. 6	● / Max. 12	● / Max. 12	● / Max. 2
<b>Hekcycli (open / dicht) per dag.</b>	Max. 12	Max. 25	Max. 25	Max. 5
<b>Geschikt voor:</b>	Commercieel gebruik	–	●	–
	Hekhoogte tot max.	2000 mm	2000 mm	2000 mm
	Vleugelbreedte max.	1000 – 2500 mm	1000 – 2500 mm	1500 – 4000 mm
	Vleugelgewicht tot max.	220 kg	400 kg	400 kg
				120 kg
<b>Technische gegevens van de aandrijving</b>	Motor	24 V gelijkstroom-transmissiemotor		
	Netaansluiting	230 V – 240 V wisselspanning, 50 Hz		Zie inbouwgegevens
	Trek- en drukkracht	2000 N	2500 N	2500 N
	Kortstondige toplast	2200 N	2700 N	2700 N
	Stand-by	< 7 watt		< 0,1 watt
	Behuizing	Uit aluminium / weerbestendige glasvezel-versterkte kunststof	Uit aluminium / spuitgegoten zink / weerbestendige glasvezel-versterkte kunststof	Uit aluminium / spuitgegoten zink / weerbestendige glasvezel-versterkte kunststof
	Temperatuurbereik	–20 °C tot +60 °C		–15 °C tot +45 °C
	Beschermingsgraad	IP 44		
<b>Besturingselektronica</b>	Beschermingsgraad (aparte besturingsbehuizing)	IP 65	IP 65	IP 65
	Impulsaansturing	●	●	●
	Krachtbegrenzing	●	●	●
	Soft start en soft stop	●	●	●
	Automatische sluiting instelbaar	●	●	●
	Aantal aansluitbare veiligheidsvoorzieningen	2	2	2
<b>Eindpositie</b>	Hek-dicht	Instelbaar door geïntegreerde eindschakelaar of eindaanslag.		
	Hek-open	Programmeerbaar (dus geen eindaanslag vereist!)		
<b>Uitrusting</b>	Handzender (868 MHz)	Handzender HSE 4 BS (zwart) met vier toetsen		
	Ontvanger (868 MHz)	Bidirectionele ontvanger BS		Ontvanger met vaste code voor de functies impuls en gedeeltelijke opening.
	Opvragen van de hekpositie	○ Vanaf juli 2013		–

<b>Toevoerleiding lichtnet</b>	230 V, NYY 3 × 1,5 mm <sup>2</sup> (door de klant)
<b>Motorleiding</b>	Aansluitkabel tot 10 m NYY 5 × 1,5 mm <sup>2</sup> (door de klant)
<b>Extra besturingskabel</b>	Alle leidingen ondergronds NYY, bv. 5 × 1,5 mm <sup>2</sup>
<b>Toevoerleiding elektrisch slot</b>	NYY 3 × 1,5 mm <sup>2</sup> (door de klant) ondergronds H07RN-F 2 × 1 mm <sup>2</sup> op het draaihek

**Alle leidingen van elkaar gescheiden leggen!**



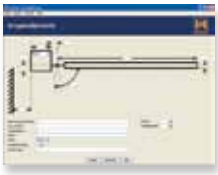

### Voor Hörmann dealers

### Het installatiehulp-programma voor draaihekaandrijvingen

Met een software-programma ondersteunt Hörmann u bij de planning en de montage van uw draaihekaandrijving.

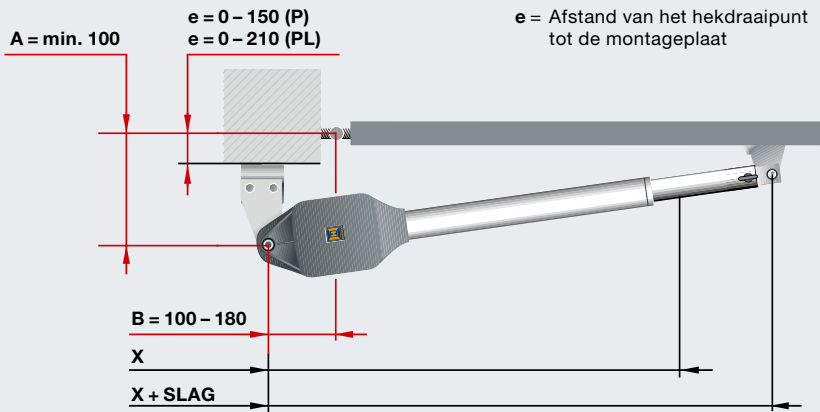

## RotaMatic

Afmetingen	x	x+slag
RotaMatic / RotaMatic P	720	1120
RotaMatic PL	820	1320

Voor een optimale hekloop dient het verschil tussen de A-maat en de B-maat max. 40 mm te bedragen.

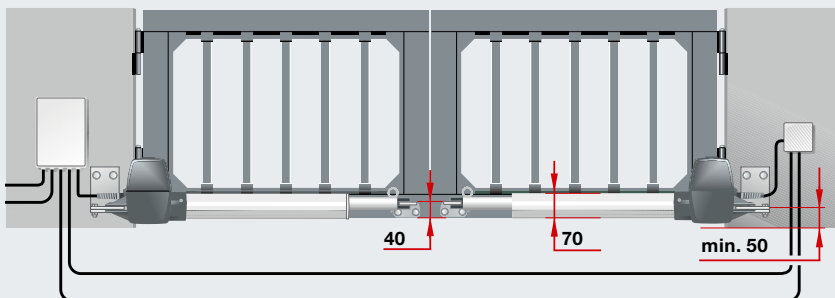
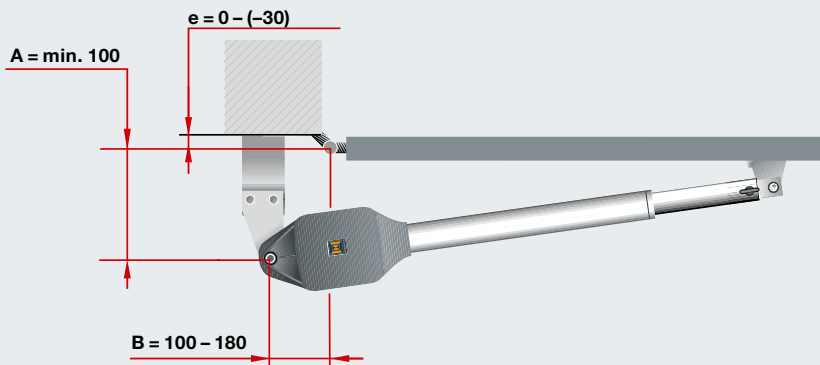
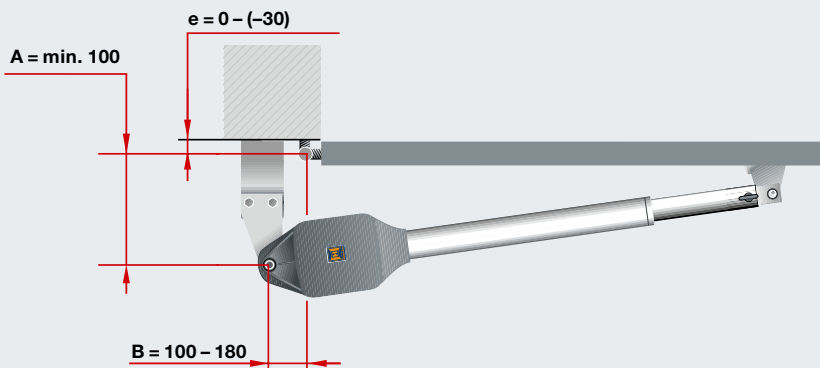

Alle afbeeldingen en gegevens met standaardbeslag, andere beslaguitrustingen mogelijk.

# Maten en inbouwgegevens

## Draaihekaandrijvingen DTH 700, DTU 250

● = Standaard

○ = Optioneel met handzender HS 5 BS

		DTH 700	DTU 250
<b>Productbeschrijving</b>			
<b>Parkeerplaatsgeschiktheid / Parkeerplaatsen</b>		● / Max. 12	● / Max. 12
<b>Hekcycli (open / dicht) per dag</b>		Max. 25	Max. 25
<b>Geschikt voor:</b>	Commercieel gebruik	●	–
	Hekhoogte tot max.	2500 mm	2500 mm
	Vleugelbreedte max.	7000 mm	2500 mm
	Vleugelgewicht tot max.	1000 kg	500 kg
<b>Openingshoek max.</b>	Standaard	–	110°
	Met speciale montageset	–	140°
<b>Extra informatie</b>		Een elektrisch slot en eindaanslagen zijn noodzakelijk!	Bij draaihekken met volledige of gedeeltelijke vulling is een elektrisch slot noodzakelijk.
<b>Technische gegevens van de aandrijving</b>	Motor	Elektrohydraulisch	Elektromechanisch
	Netaansluiting	230 V – 240 V wisselspanning, 50 Hz	
	Trek- en drukkracht	3000 N	2500 N
	Kortstondige toplast	3500 N	3000 N
	Stand-by	< 10 watt	< 10 watt
	Behuizing	Weerbestendige aluminium behuizing	Weerbestendige stalen carter met roestvrijstalen afdekplaat
	Temperatuurbereik	–20 °C tot +60 °C	
	Beschermingsgraad	IP 55	IP 67
<b>Besturingselektronica</b>	Beschermingsgraad (aparte besturingsbehuizing)	IP 55	IP 67
	Weergave	● / twee 7-segment-displays	● / twee 7-segment-displays
	Krachtbegrenzing instelbaar	●	●
	Soft stop instelbaar	●	●
	Automatische sluiting instelbaar	●	●
<b>Uitrusting</b>	Handzender (868 MHz)	Zonder afstandsbediening	
	Ontvanger (868 MHz)		
<b>Toevoerleiding lichtnet</b>		230 V, NYY 3 × 1,5 mm <sup>2</sup> (door de klant)	230 V, NYY 3 × 1,5 mm <sup>2</sup> (door de klant)
<b>Motorleiding</b>		230 V, NYY 5 × 1,5 mm <sup>2</sup> (door de klant)	230 V, NYY 5 × 1,5 mm <sup>2</sup> (door de klant)
<b>Extra besturingskabel</b>		Alle leidingen ondergronds NYY, bv. 5 × 1,5 mm <sup>2</sup>	Alle leidingen ondergronds NYY, bv. 5 × 1,5 mm <sup>2</sup>
<b>Toevoerleiding elektrisch slot</b>		NYY 3 × 1,5 mm <sup>2</sup> ondergronds H07RN-F 2 × 1 mm <sup>2</sup> op het draaihek	NYY 3 × 1,5 mm <sup>2</sup> ondergronds H07RN-F 2 × 1 mm <sup>2</sup> op het draaihek
<b>Alle leidingen van elkaar gescheiden leggen!</b>			

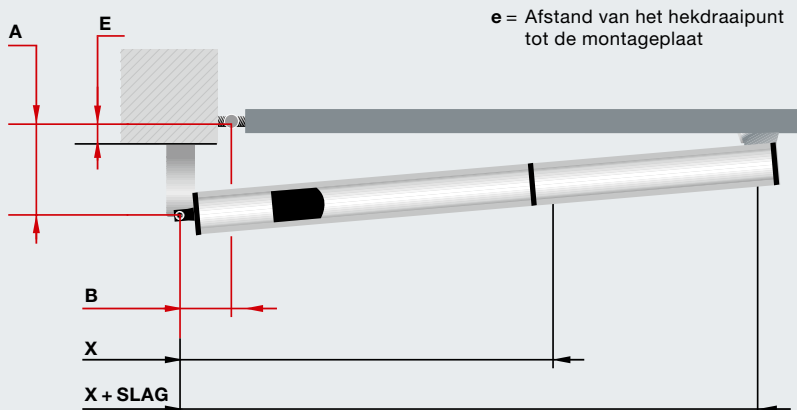

## DTH 700

Openingshoek	A	B	e
90°	130	130	80
115°	100	120	50
125°	90	120	40

Afmetingen	x	x+slag
	700	960

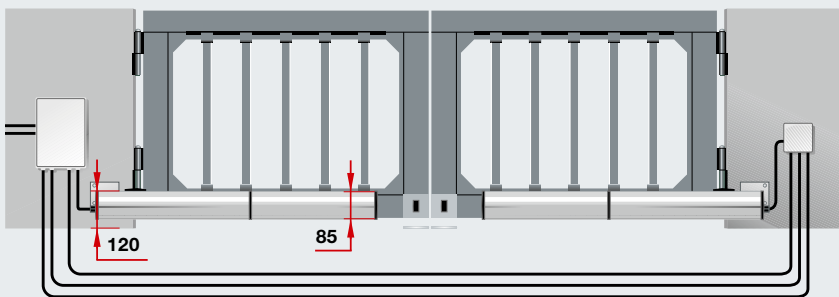

**Opmerking:** om te voldoen aan de eisen van de norm DIN EN 13241, bevelen wij het gebruik van een sluitkantbeveiliging aan.

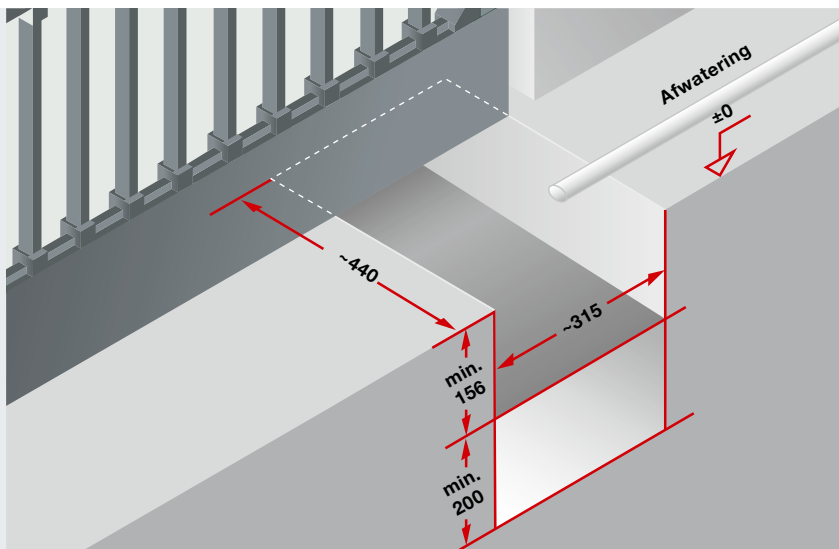

## DTU 250

**Funderingsmaten**  
ca. 315 × 440 × 200

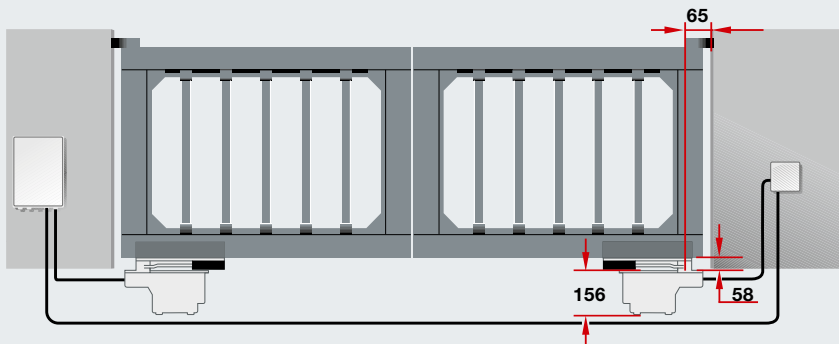



**Opmerking:** om te voldoen aan de eisen van de norm DIN EN 13241, bevelen wij het gebruik van een sluitkantbeveiliging aan.

# Maten en inbouwgegevens

## Schuifhekaandrijvingen LineaMatic, STA 400

● = Standaard

○ = Optioneel met handzender HS 5 BS

		 BiSecur LineaMatic	 BiSecur LineaMatic P	LineaMatic H	STA 400
<b>Productbeschrijving</b>					
<b>Parkeerplaatsgeschiktheid / Parkeerplaatsen</b>		● / Max. 6	● / Max. 12	● / Max. 12	● / > 25
<b>Hekcycli (open / dicht) per dag.</b>		Max. 12	Max. 25	Max. 25	Max. 50
<b>Geschikt voor:</b>	Commercieel gebruik	–	–	●	●
	Hekhoogte tot max.	2000 mm	2000 mm	2000 mm	3000 mm
	Hekbreedte tot max.	6000 mm	8000 mm	10000 mm	17000 mm
	Gewicht schuifhek tot max:	Bij in de vloer geleide schuifhekken	300 kg	500 kg	800 kg
Bij vrijdragende schuifhekken		250 kg	400 kg	600 kg	1800 kg
<b>Technische gegevens van de aandrijving</b>	Motor	24 V gelijkstroom-transmissiemotor			Wisselstroom transmissiemotor
	Netaansluiting	230 V – 240 V wisselspanning			
	Trek- en drukkracht	650 N	1000 N	1200 N	2000 N
	Kortstondige toplast	800 N	1200 N	1400 N	2300 N
	Stand-by	< 7 watt			< 7 watt
	Behuizing	Spuitgegoten zink / Weerbestendige kunststof			Weerbestendige kunststof
	Temperatuurbereik	–20 °C tot +60 °C			–20 °C tot +60 °C
	Beschermingsgraad	IP 44			IP 65
<b>Besturingselektronica</b>	Besturing geïntegreerd in aandrijvingsbehuizing	●	●	●	●
	Krachtbegrenzing instelbaar	●	●	●	●
	Soft start en soft stop instelbaar	●	●	●	●
	Magnetische eindschakelaar	●	●	●	
	Elektronische melding hekpositie				●
	Automatische sluiting, geïntegreerd	●	●	●	●
	Personendoorgang programmeerbaar	●	●	●	●
	Aantal aansluitbare veiligheidsvoorzieningen	3	3	3	3
<b>Uitrusting</b>	Handzender (868 MHz)	Handzender HSE 4 BS (zwart) met vier toetsen		Zonder afstandsbediening!	Zonder afstandsbediening!
	Ontvanger (868 MHz)	Bidirectionele ontvanger BS			
	Opvragen van de hekpositie	○ Vanaf juli 2013		–	–
	Fotocel (alleen bij uitvoering SK)	Eénrichtingsfotocel EL 301			
	Signaallamp (alleen bij uitvoering SK)	LED-signaallamp SLK, oranje, voor pijler- en wandmontage			–
<b>Toevoerleiding lichtnet</b>	230 V, NYY 3 × 1,5 mm <sup>2</sup> (door de klant)			230 V, NYY 3 × 1,5 mm <sup>2</sup> (door de klant)	
<b>Extra besturingskabel</b>	Alle leidingen ondergronds NYY, bv. 5 × 1,5 mm <sup>2</sup>			Alle leidingen ondergronds NYY, bv. 5 × 1,5 mm <sup>2</sup>	
<b>Funderingsmaten</b>	Min. 440 × 300x800 mm (vorstvrij)			710 × 410x800 mm (vorstvrij)	
<b>Toevoerleiding</b>	Positie lege kabelbuis, zie afbeelding				
<b>Alle leidingen van elkaar gescheiden leggen!</b>					

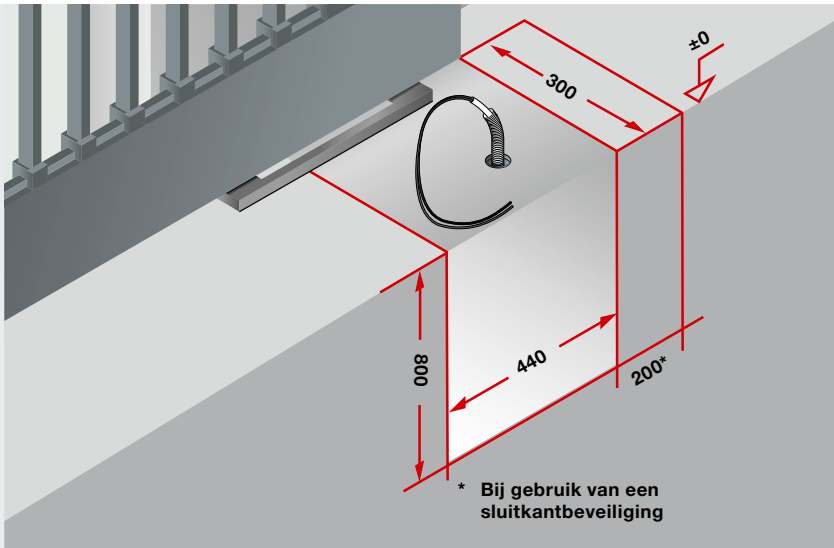

## LineaMatic

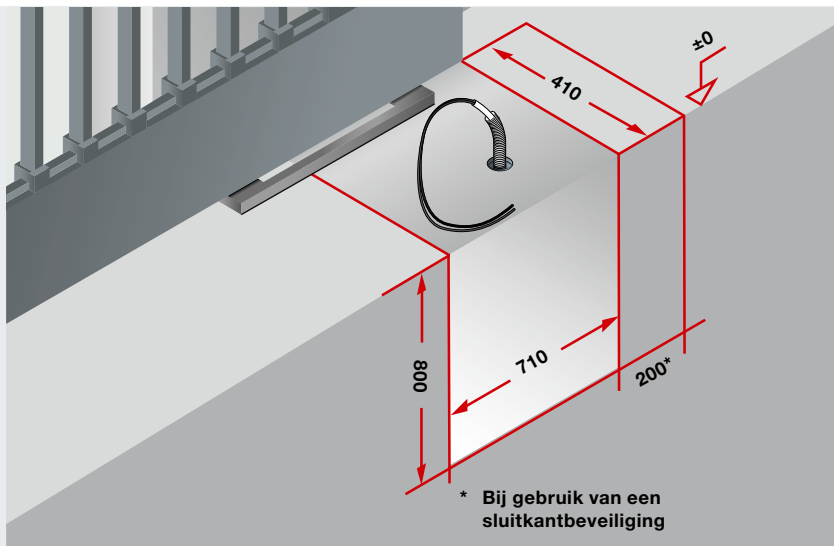
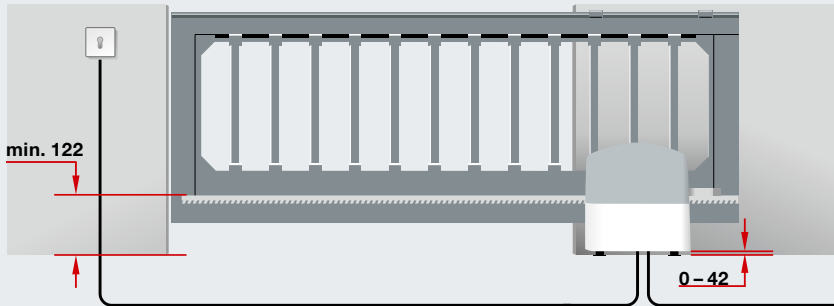

## STA 400

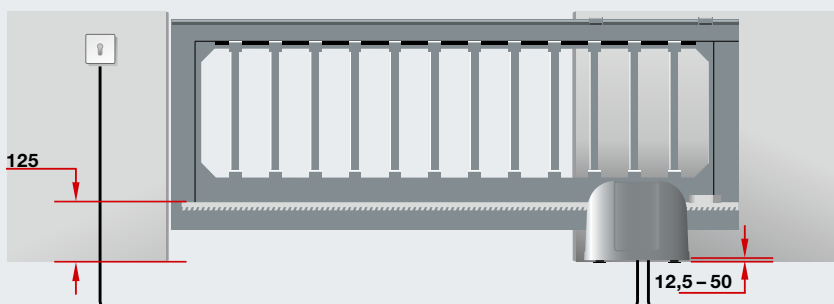

**Opmerking:** om te voldoen aan de eisen van de norm DIN EN 13241, bevelen wij het gebruik van een sluitkantbeveiliging aan.

Alle afmetingen zijn minimumafmetingen.  
Maten in mm



# Beleef de Hörmann-kwaliteit

Voor ieder toepassingsgebied bij nieuwbouw en renovatie

Met Hörmann kunt u heel gemakkelijk plannen. Topproducten met een hoge functionaliteit bieden zorgvuldig op elkaar afgestemde oplossingen, voor elk bereik in de woningbouw.

## Garagedeuren

Optimaal afgestemd op uw persoonlijke bouwstijl: kantel- of sectionaaldeuren van staal of hout.

## Garagedeur- en inrithekaandrijvingen

Geniet van hoog comfort en inbraakwerende veiligheid: Hörmann-aandrijvingen voor garagedeuren en inrithekken.

## Voordeuren

Voor elke behoefte en elke eis vindt u het gewenste deurmotief in ons uitgebreid assortiment van stalen en aluminium voordeuren.

## Stalen deuren

De stevige deuren voor alle ruimtes in uw woning, van de kelder tot de zolder.

## Kozijnen

Kies uit het omvangrijke assortiment voor nieuwbouw, uitbreiding of renovatie.

[www.hormann.be](http://www.hormann.be)  
[www.hormann.nl](http://www.hormann.nl)



Garagedeuren en aandrijvingen voor garagedeuren en inrithekken



Voordeur ThermoPro Plus



Stalen deuren

# Hörmann: kwaliteit zonder compromissen



Hörmann KG Amshausen, Duitsland



Hörmann KG Antriebstechnik, Duitsland



Hörmann KG Brandis, Duitsland



Hörmann KG Brockhagen, Duitsland



Hörmann KG Dissen, Duitsland



Hörmann KG Eckelhausen, Duitsland



Hörmann KG Freisen, Duitsland



Hörmann KG Ichtershausen, Duitsland



Hörmann KG Werne, Duitsland



Hörmann Genk NV, België



Hörmann Alkmaar B.V., Nederland



Hörmann Legnica Sp. z o.o., Polen



Hörmann Beijing, China



Hörmann Tianjin, China



Hörmann LLC, Montgomery IL, USA



Hörmann Flexon, Leetsdale PA, USA

De Hörmann-groep biedt, als enige fabrikant op de internationale markt, alle belangrijke bouwelementen uit één hand. Ze worden in hooggespecialiseerde fabrieken vervaardigd volgens de nieuwste stand van de techniek. Door het overkoepelende verkoops- en servicenet in Europa en de aanwezigheid in Amerika en China is Hörmann uw sterke internationale partner voor hoogwaardige bouwelementen. In een kwaliteit zonder compromissen.

DEUREN VOOR GARAGES  
AANDRIJVINGEN  
DEUREN VOOR DE INDUSTRIE  
LAAD- EN LOSTECHNIKEN  
ANDERE DEURTYPES  
KOZIJNEN



**Bedrijfs- & Garagedeuren Specialist**

Eestumerweg 49  
9792RB Ten Post  
Tel 050 - 5201100  
Fax 050 - 5201109  
[WWW.BENGS.NL](http://WWW.BENGS.NL)

